



Matière:
Fonte grise, GJL 250.

Finition:
Surface: rectifiée.

Exemple de commande:
nlm 21033-150310

Nota:
On peut utiliser une manette indexable, nlm 06460 en remplacement de la vis "N". La vis micrométrique est graduée de 0,02 en 0,02 mm. D'autres graduations sont possibles sur demande. La poignée du volant est rabattable.

Les données de charge (F) indiquées sont valables pour les charges dynamiques pour 10⁶ cycles. Pour les contraintes statiques, la charge admissible est égale à 10 fois la valeur "F".

Les données de moments de torsion sont indiquées uniquement pour les tables centrées.

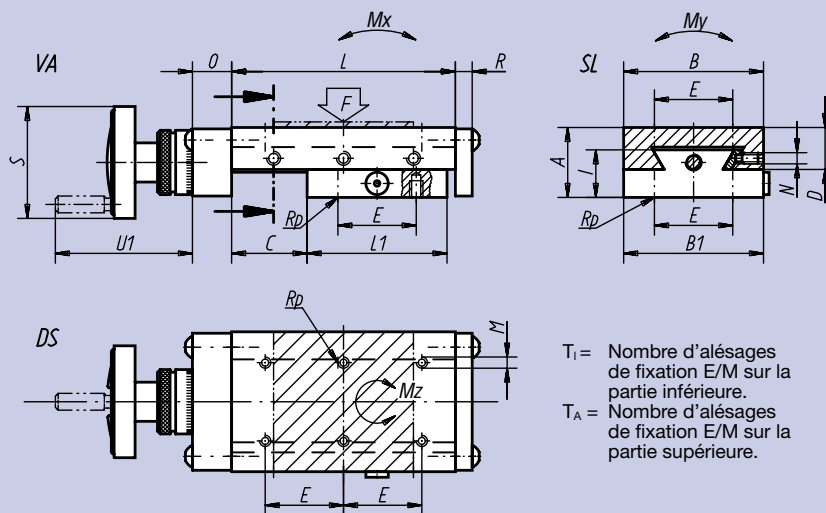

T_i = Nombre d'alésages de fixation E/M sur la partie inférieure.
 T_A = Nombre d'alésages de fixation E/M sur la partie supérieure.

Référence	A	B	B ₁	C	D	E	T _i	T _A	I	L	L ₁	M	N	O	R	S	U ₁	Vis de réglage	F (N)	M _x Nm	M _y Nm	M _z Nm	kg
21033-150 210	50	150	149	50	29,5	130	4	4	35,5	210	150	M 8	M 8	28	8	80	100	Tr 16 x 2	917	31	128	33	11,500
21033-150 310				100			4	6		310	200							Tr 16 x 2	868	53	169	58	15,300