



Matière:
Filet: Inox.

Finition:
passivé.

Exemple de commande:

Filet nlm 07661-12.

Outil de montage
nlm 07661-812.

Nota:

Les filets rapportés sont un moyen rapide et économique de restaurer des taraudages grippés, arrachés ou endommagés.

Les inserts taraudés d'un diamètre supérieur à M6 sont équipés de 4 clavettes d'arrêt au lieu de 2.

Tolérance dimensionnelle admissible:

pour les taraudages énumérés ci - après, la classe de tolérance moyenne est applicable, c'est à dire H6 pour les filets d'écrou et g6 pour les filets de boulon. Autres cotes: ±0,25 mm.

Avantages:

- Montage rapide et facile.
- Les clavettes sont utilisées au montage et servent de frein en rotation après leur mise en place.
- En dehors de l'outil de montage, aucun autre outil spécial n'est nécessaire.

Notice de montage voir page 470.

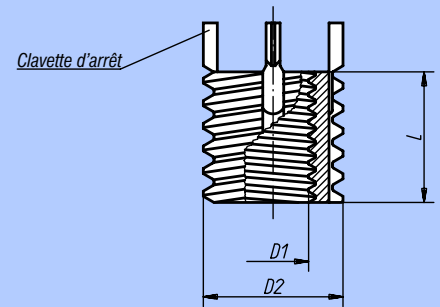

Filets rapportés					Outil de montage
Référence Acier	Référence Inox	Taraudage D ₁	Filetage D ₂	Longueur L	Référence
07661-04	07661-104	M 4	M8	8	07661-804
07661-05	07661-105	M 5	M10 x 1,25	10	07661-805
07661-06	07661-106	M 6	M12 x 1,25	12	07661-806
07661-08	07661-108	M 8	M14 x 1,5	14	07661-808
07661-08 x 1	07661-108 x 1	M 8 x 1	M14 x 1,5	14	07661-808
07661-10	07661-110	M10	M16 x 1,5	16	07661-810
07661-10 x 125	07661-110 x 125	M10 x 1,25	M16 x 1,5	16	07661-810
07661-12	07661-112	M12	M18 x 1,5	18	07661-812
07661-12 x 125	07661-112 x 125	M12 x 1,25	M18 x 1,5	18	07661-812
07661-14	07661-114	M14	M20 x 1,5	20	07661-814
07661-14 x 15	07661-114 x 15	M14 x 1,5	M20 x 1,5	20	07661-814
07661-16	07661-116	M16	M22 x 1,5	22	07661-816
07661-16 x 15	07661-116 x 15	M16 x 1,5	M22 x 1,5	22	07661-816
07661-18 x 15	07661-118 x 15	M18 x 1,5	M24 x 1,5	24	07661-818
07661-20	07661-120	M20	M30 x 2	30	07661-820
07661-20 x 15	07661-120 x 15	M20 x 1,5	M30 x 2	30	07661-820
07661-22 x 15	07661-122 x 15	M22 x 1,5	M32 x 2	32	07661-822
07661-24	07661-124	M24	M33 x 2	33	07661-824
07661-24 x 2	07661-124 x 2	M24 x 2	M33 x 2	33	07661-824

Caractéristiques techniques pour le montage des filets renforcés

Taraudage D ₁	Montage				Démontage	
	Foret Ø	Ø Lamage + 0,25 0	Taraud	Profondeur min. du taraudage	Foret Ø	Profondeur de taraudage
M 4	6,9	8,3	M8	9,5	5,5	4,0
M 5	8,8	10,3	M10 x 1,25	12,5	7,5	4,8
M 6	10,8	12,3	M12 x 1,25	14,5	9,5	4,8
M 8	12,8	14,3	M14 x 1,5	16,5	11,5	4,8
M 8 x 1	12,8	14,3	M14 x 1,5	16,5	11,5	4,8
M10	14,8	16,3	M16 x 1,5	18,5	13,5	4,8
M10 x 1,25	14,8	16,3	M16 x 1,5	18,5	13,5	4,8
M12	16,8	18,3	M18 x 1,5	20,5	15,5	4,8
M12 x 1,25	16,8	18,3	M18 x 1,5	20,5	15,5	4,8
M14	18,8	20,3	M20 x 1,5	22,5	17,5	4,8
M14 x 1,5	18,8	20,3	M20 x 1,5	22,5	17,5	4,8
M16	20,7	22,3	M22 x 1,5	24,5	17,8	6,4
M16 x 1,5	20,7	22,3	M22 x 1,5	24,5	17,8	6,4
M18 x 1,5	22,5	24,3	M24 x 1,5	26,5	19,8	6,4
M20	28,0	30,3	M30 x 2	34,5	25,8	6,4
M20 x 1,5	28,0	30,3	M30 x 2	34,5	25,8	6,4
M22 x 1,5	30,0	32,3	M32 x 2	36,5	27,8	6,4
M24	31,0	33,3	M33 x 2	37,5	28,8	6,4
M24 x 2	31,0	33,3	M33 x 2	37,5	28,8	6,4