



Matière:

Traverse de poignée: aluminium AlMgSi 0,5.
Embouts: polyamide renforcé fibres de verre, noir.

Finition:

Anodisé nature ou revêtement plastique cannelé.

Exemple de commande:

nim 06939-150203

Nota:

Les embouts présentent 2 ou 4 profilés PVC à trois pans au niveau du logement de la traverse tubulaire. Lors de l'insertion de la traverse, ceux-ci sont raclés, procurant une tenue parfaitement ajustée de la traverse. Vis de fixation zinguée noire, écrous et rondelles assortis fournis.

Forme A

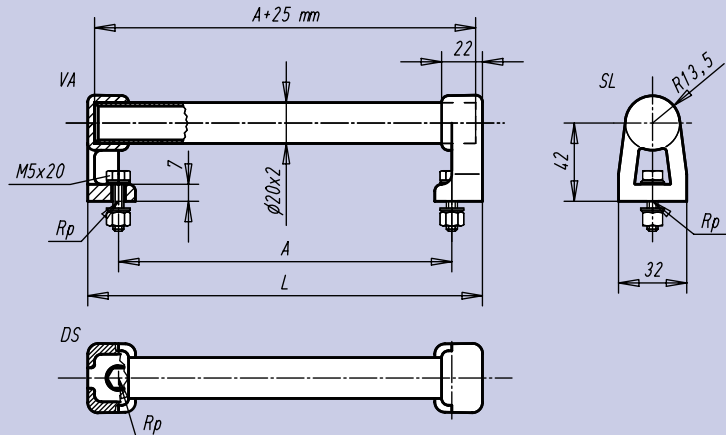

Forme B

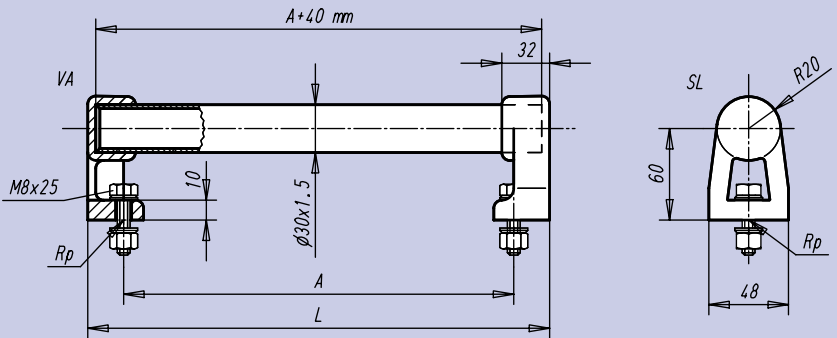

Référence Forme A				Référence Forme B				A	Charge N
Anodisée nature	Revêtement moleté en plastique	L	kg	Anodisée nature	Revêtement moleté en plastique	L	kg		
06939-150203	06939-150202	184	0,118	06939-150303	06939-150302	200	0,272	150	1000
06939-200203	06939-200202	234	0,135	06939-200303	06939-200302	250	0,292	200	
06939-300203	06939-300202	334	0,167	06939-300303	06939-300302	350	0,330	300	
06939-400203	06939-400202	434	0,200	06939-400303	06939-400302	450	0,368	400	
06939-500203	06939-500202	534	0,232	06939-500303	06939-500302	550	0,406	500	