



Matière:

Manette: zinc injecté haute pression, DIN 1743. Insert: acier, classe de résistance 5.8.

Finition:

Manette avec revêtement plastique. Acier: bruni.

Couleurs:

Couleurs disponibles de série: noir mat, RAL 2004 orange. Autres couleurs sur demande.

Exemple de commande:

Taraudage: nlm 06450-3081
Filetage: nlm 06460-2081 x 30 (indiquer la cote L).

Nota:

La longueur filetée de la vis est de 60 mm maxi. D'autres matériaux, finitions de surface, réalisations spéciales etc. sur demande.

Consignes d'utilisation:
voir nlm 06461.

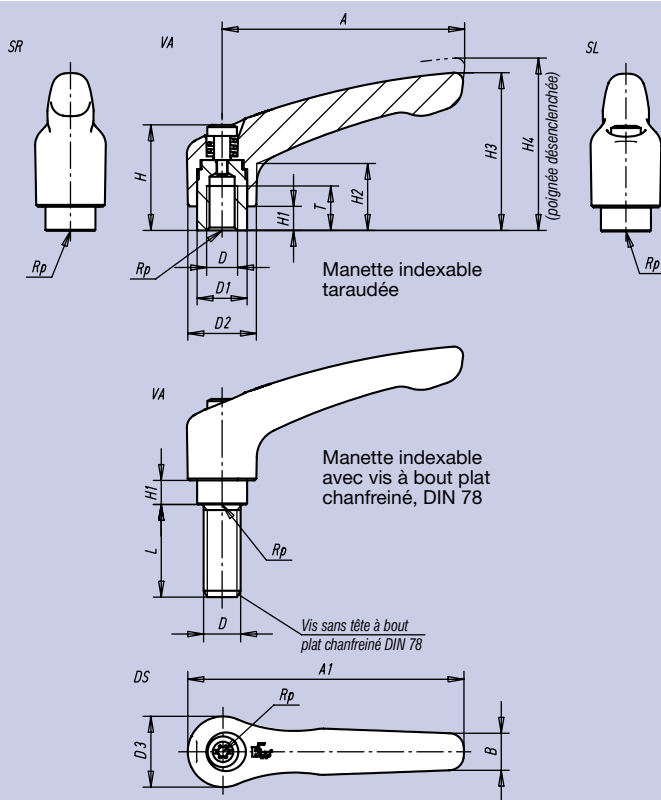

Référence taraudage noir mat	Référence taraudage orange RAL 2004		Taille taraudage D*	D ₁	D ₂	D ₃	H	H ₁ **	H ₂	H ₃	H ₄	A	A ₁	B	Nombre de dents	kg	
06450-1041	06450-1042	1	M 4														
06450-1051	06450-1052	1	M 5	9	10,0	13,0	14,0	24,5	4,0	14,5	31,0	34,0	40	47,0	7,0	16	0,040
06450-1061	06450-1062	1	M 6														
06450-2061	06450-2062	2	M 6	12	13,5	18,5	19,0	28,5	6,5	17,5	42,5	45,5	65	74,5	9,5	20	0,090
06450-2081	06450-2082	2	M 8														
06450-3081	06450-3082	3	M 8	14	16,0	21,0	22,0	37,0	10,0	24,0	54,5	58,5	80	91,0	11,0	22	0,130
06450-3101	06450-3102	3	M10														
06450-4101	06450-4102	4	M10	17	19,0	27,0	27,5	43,0	10,0	27,0	63,0	67,5	95	109,0	13,0	24	0,210
06450-4121	06450-4122	4	M12														
06450-5121	06450-5122	5	M12	23	23,0	31,0	32,0	49,0	12,0	31,5	73,0	77,5	110	126,0	15,0	26	0,330
06450-5161	06450-5162	5	M16														

* Autres taraudages: sur demande.

** Sur demande, la cote «H₁» est disponible en d'autres longueurs (plus-value).

Référence filetage noir mat	Référence filetage orange RAL 2004	Gr.	Filetage D**	H ₁ *	L = longueur de vis**
06460-1051 x	06460-1052 x	1	M 5	4,0	10-15-20-25-30-35-40-45-50
06460-1061 x	06460-1062 x	1	M 6		
06460-2061 x	06460-2062 x	2	M 6	6,5	15-20-25-30-35-40-45-50-55-60
06460-2081 x	06460-2082 x	2	M 8		
06460-2101 x	06460-2102 x	2	M10		
06460-3081 x	06460-3082 x	3	M 8	10,0	15-20-25-30-35-40-45-50-55-60
06460-3101 x	06460-3102 x	3	M10		
06460-4101 x	06460-4102 x	4	M10	10,0	20-25-30-35-40-45-50-55-60-70-80-90
06460-4121 x	06460-4122 x	4	M12		
06460-5121 x	06460-5122 x	5	M12	12,0	25-30-35-40-45-50-55-60-70-80-90
06460-5161 x	06460-5162 x	5	M16		

* Sur demande, la cote «H₁» est disponible en d'autres longueurs (plus-value).

** Autres filetages / longueurs de vis: sur demande.