

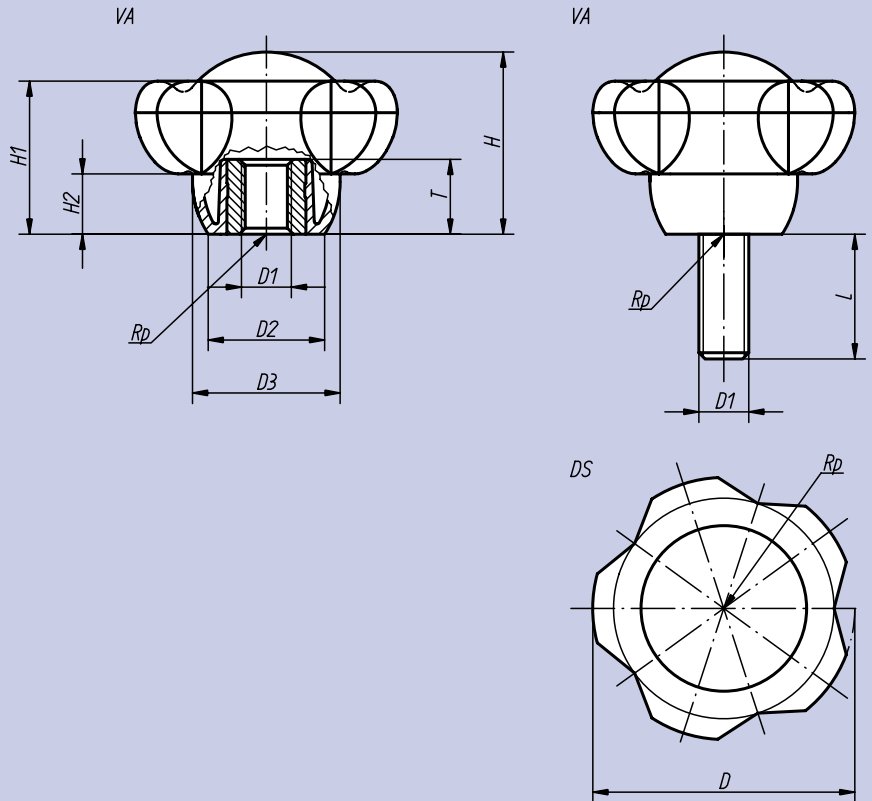

**Matière:**  
Plastique thermdurçissable gris foncé.  
Insert ou tige fileté: acier 5.8, bichromaté ou Inox X 10 CrNiS 18 9 = 1.4305, poli.

**Exemple de commande:**  
nlm 06253-6310

**Nota:**  
D'autres matériaux, finitions, coloris etc. disponibles sur demande.



Insert en Inox

Référence taraudage	Référence taraudage	D	D <sub>1</sub>	D <sub>2</sub>	D <sub>3</sub>	H	H <sub>1</sub>	H <sub>2</sub>	T	kg
06253-5008	06253-50081	50	M 8	22,2	28,2	34,8	17,8	11,5	14	0,030
06253-5010	06253-50101	50	M10	22,2	28,2	34,8	17,8	11,5	14	0,020
06253-5012	06253-50121	50	M12	22,2	28,2	34,8	17,8	11,5	18	0,010
06253-6310	06253-63101	63	M10	28,0	35,5	44,0	22,5	14,5	14	0,070
06253-6312	06253-63121	63	M12	28,0	35,5	44,0	22,5	14,5	18	0,050
06253-6316	-	63	M16	28,0	35,5	44,0	22,5	14,5	18	0,040



Insert en Inox

Référence filetage	Référence filetage	D	D <sub>1</sub>	D <sub>2</sub>	D <sub>3</sub>	H	H <sub>1</sub>	H <sub>2</sub>	L = longueur des vis									
06253-5010 x	06253-50101 x	50	M10	22,2	28,2	34,8	17,8	11,5	15*	20	25	30	35*	40	45*	50	60	
06253-5012 x	-	50	M12	22,2	28,2	34,8	17,8	11,5	15	20	25	30	35	40	45	50	60	
06253-6310 x	06253-63101 x	63	M10	28,0	35,5	44,0	22,5	14,5	-	20	25	30	35*	40	45*	50	60	
06253-6312 x	-	63	M12	28,0	35,5	44,0	22,5	14,5	-	20	25	30	35	40	45	50	60	

\* ces longueurs de filetage ne sont pas disponibles en Inox.