



Matière:

Acier.

Finition:

Cémenté, trempé et bruni.

Exemple de commande:

n/m 04520-114 x 2

(indiquer la version choisie).

Nota:

Le crampon plaqueur à levier associé avec les butées n/m 03100 permet de serrer rapidement une pièce à usiner. La faible hauteur permet de rendre la pièce à usiner plus accessible et évite souvent la réalisation d'un montage spécifique. Lors du desserrage, un ressort rappelle le mors automatiquement.

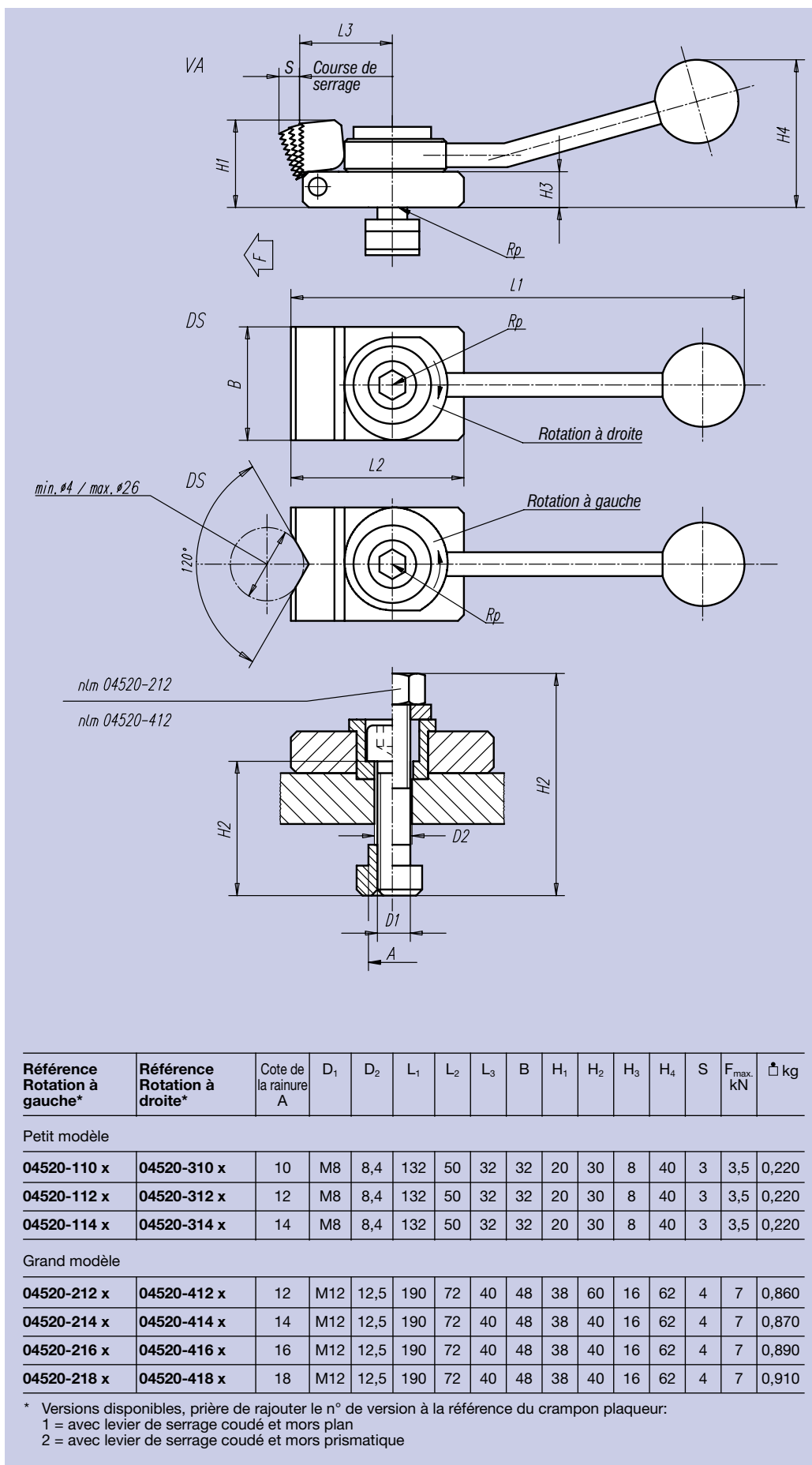

Référence Rotation à gauche*	Référence Rotation à droite*	Cote de la rainure A	D ₁	D ₂	L ₁	L ₂	L ₃	B	H ₁	H ₂	H ₃	H ₄	S	F _{max} kN	kg
Petit modèle															
04520-110 x	04520-310 x	10	M8	8,4	132	50	32	32	20	30	8	40	3	3,5	0,220
04520-112 x	04520-312 x	12	M8	8,4	132	50	32	32	20	30	8	40	3	3,5	0,220
04520-114 x	04520-314 x	14	M8	8,4	132	50	32	32	20	30	8	40	3	3,5	0,220
Grand modèle															
04520-212 x	04520-412 x	12	M12	12,5	190	72	40	48	38	60	16	62	4	7	0,860
04520-214 x	04520-414 x	14	M12	12,5	190	72	40	48	38	40	16	62	4	7	0,870
04520-216 x	04520-416 x	16	M12	12,5	190	72	40	48	38	40	16	62	4	7	0,890
04520-218 x	04520-418 x	18	M12	12,5	190	72	40	48	38	40	16	62	4	7	0,910

* Versions disponibles, prière de rajouter le n° de version à la référence du crampon plaqueur:
1 = avec levier de serrage coudé et mors plan
2 = avec levier de serrage coudé et mors prismatique

