

Matière:

Acier.

Finition:

Corps: cémenté, trempé et bruni.

Plaque de bridage: cémenté et bruni, plaqué laiton.

Exemple de commande:

nlm 04439-14

Nota:

Le crampon plaqueur à excentrique peut être utilisé directement sur la table de la machine ou sur des plaques d'adaptation. L'effet de plaquage permet d'immobiliser la pièce à usiner sur le support. Les plaques de bridage s'adaptent à la position angulaire de la pièce, c'est-à-dire que celle-ci n'a pas besoin d'être orthogonale. La plaque de bridage présente une surface lisse pour les pièces traitées, et une surface crénelée pour les pièces brutes.

Des vis à excentriques de rechange sont disponibles sur demande.

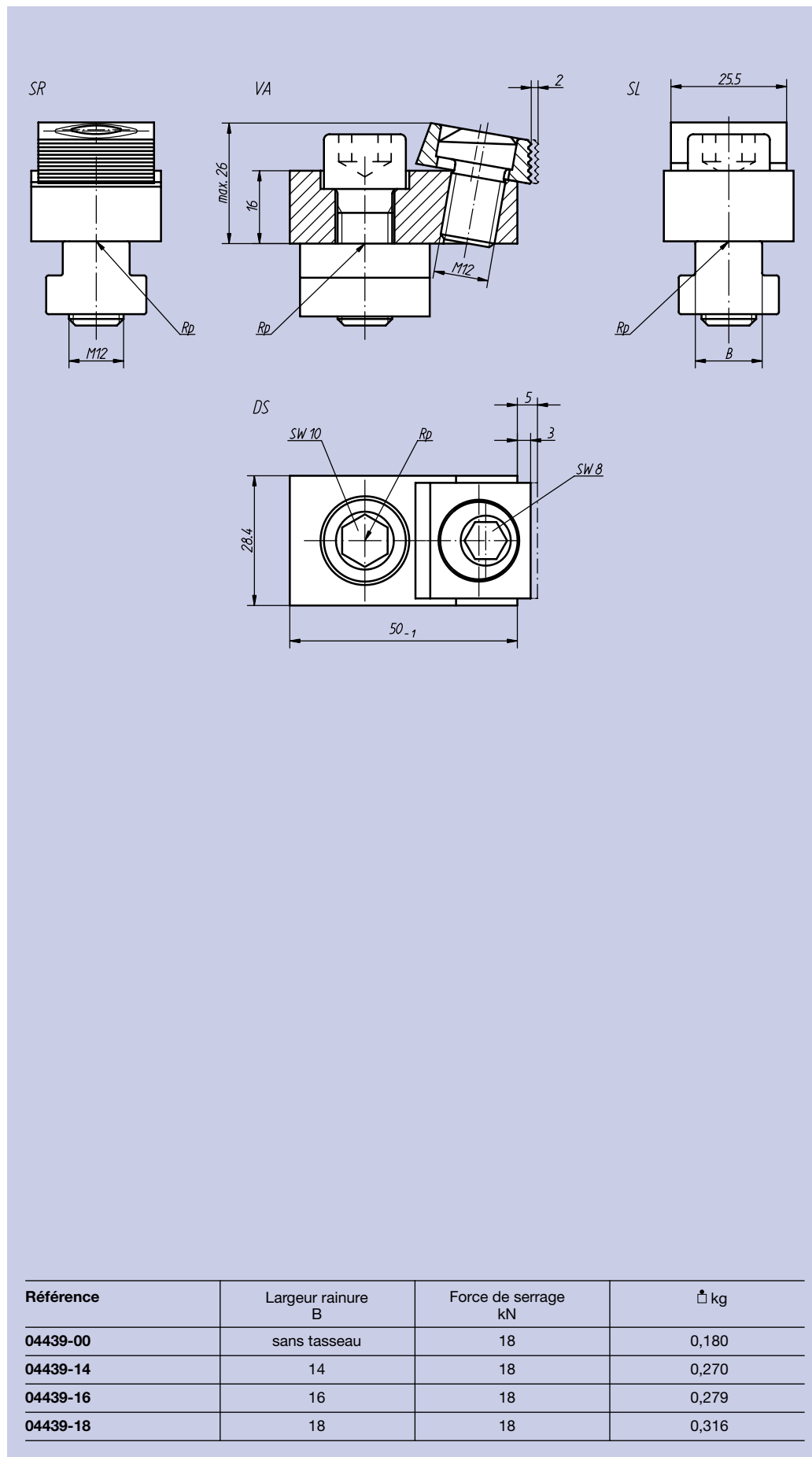

Référence	Largeur rainure B	Force de serrage kN	kg
04439-00	sans tasseau	18	0,180
04439-14	14	18	0,270
04439-16	16	18	0,279
04439-18	18	18	0,316