



**Matière:**  
Acier ou AL Zn Mg Cu 0,5 F 47.

**Finition:**  
Acier: peint.  
Aluminium: naturel.

**Exemple de commande:**  
nlm 04110-06 selon spécifications DIN.

**Nota:**  
Pour l'utilisation avec les rondelles concaves il est recommandé d'utiliser la série large nlm 07420 Forme G.

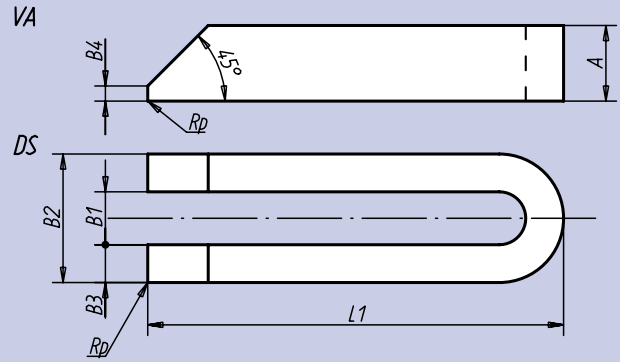

En version aluminium

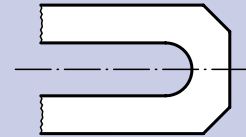

Référence Acier	Alu	L <sub>1</sub>	A <sub>Acier</sub>	A <sub>Alu</sub>	B <sub>1</sub>	B <sub>2</sub>	B <sub>3</sub>	B <sub>4</sub>	Pour goujons filetés	kg	
										Acier	Alu
04110-06	04110-206	60	12	12	7	19	6	3	M 6	0,060	0,020
04110-08	04110-208	80	15	15	9	25	8	4	M 8	0,140	0,050
04110-10	04110-210	100	20	20	11	31	10	5	M10	0,300	0,105
04110-12	04110-212	125	25	25	14	39	12	6	M12/M14	0,570	0,200
04110-121	04110-2121	160	25	28	14	39	12	6	M12/M14	0,730	0,256
04110-122	-	200	25	-	14	38	12	6	M12/M14	0,910	-
04110-16	04110-216	160	30	30	18	48	15	8	M16/M18	1,080	0,378
04110-161	04110-2161	200	30	36	18	48	15	8	M16/M18	1,360	0,477
04110-162	-	250	40	-	18	48	15	10	M16/M18	2,250	-
04110-20	04110-220	200	40	40	22	52	15	10	M20/M22	1,800	0,630
04110-201	04110-2201	250	40	40	22	63	20	10	M20/M22	3,000	1,052
04110-202	-	315	40	-	22	62	20	10	M20/M22	3,850	-
04110-24	04110-224	200	40	40	26	66	20	10	M24	2,400	0,842
04110-241	04110-2241	250	40	40	26	66	20	10	M24	3,000	1,052
04110-242	-	315	40	-	26	66	20	10	M24	3,850	-
04110-301	-	250	50	-	34	74	20	12	M30/M32	4,750	-
04110-30	04110-230	315	50	50	34	74	20	12	M30/M32	4,750	1,666
04110-302	-	400	50	-	34	74	20	12	M30/M32	6,100	-
04110-40	-	400	60	-	40	100	30	12	M36	11,000	-
04110-401	-	600	60	-	40	100	30	12	M36	16,500	-

