



**Matière:**

- Finition acier, doigt traité:  
Classe de résistance: 5.8.
  - Finition Inox, doigt traité:  
Corps: X 10 CrNiS 18 9 = 1.4305.  
Doigt: X 46 Cr 13 = 1.4034.
  - Finition Inox, doigt non traité:  
Corps: X 10 CrNiS 18 9 = 1.4305.  
Doigt: X 10 CrNiS 18 9 = 1.4305.
- Bouton de manoeuvre polyamide gris foncé.

**Finition:**

- Acier bruni:  
Doigt traité, bruni, rectifié.
- Inox naturel:  
Doigt traité et rectifié.
- Inox naturel:  
Doigt non traité, rectifié.

**Exemple de commande:**

nlm 03094-1205

**Nota:**

Après déverrouillage du doigt d'indexage, une autre position peut être obtenue. Pour visser le doigt d'indexage, une clé de vissage peut être fournie. Cet accessoire se place sur le corps de manière à ce que les goupilles s'encliquettent dans les fentes. Finitions spéciales sur demande.

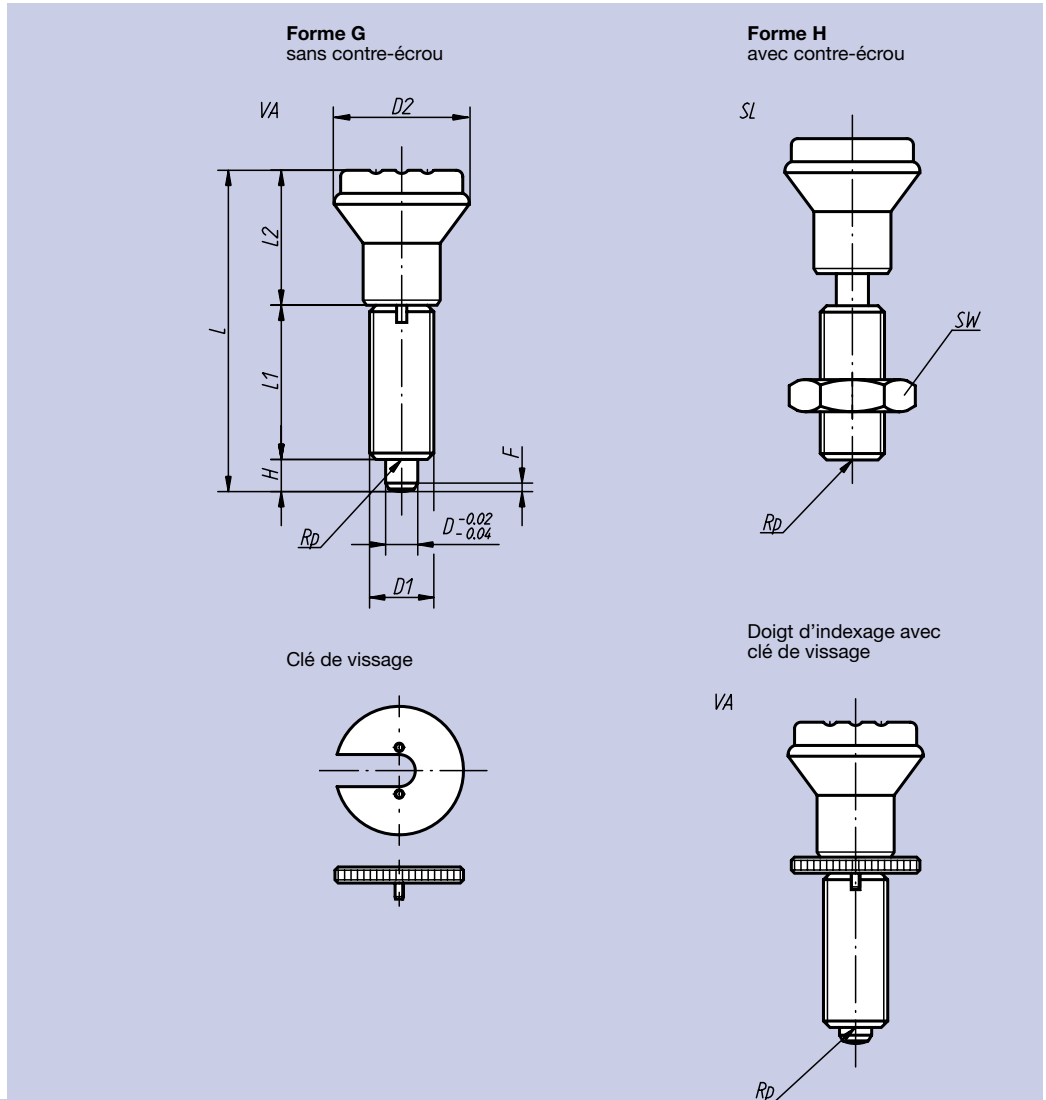

**Finition: Acier, doigt d'indexage traité**

Référence Forme G	Référence Forme H	Taille	D	D <sub>1</sub>	D <sub>2</sub>	L	L <sub>1</sub>	L <sub>2</sub>	H	SW	F x 30°	Force du ressort		Référence Clé de vissage
												Initiale F <sub>1</sub> en N	Finale F <sub>2</sub> en N	
03094-1105	03094-2105	1	5	M10 x 1,0	21	47	24	18	5	17	1,3	5	12	03094-91
03094-1206	03094-2206	2	6	M12 x 1,5	25	56	28	22	6	19	1,8	6	14	03094-92
03094-1308	03094-2308	3	8	M16 x 1,5	33	74	36	30	8	24	2,3	15	35	03094-93
03094-1410	03094-2410	4	10	M20 x 1,5	33	80	40	30	10	30	2,8	15	40	03094-94



**Finition: Inox, doigt d'indexage traité**

Référence Forme G	Référence Forme H	Taille	D	D <sub>1</sub>	D <sub>2</sub>	L	L <sub>1</sub>	L <sub>2</sub>	H	SW	F x 30°	Force du ressort		Référence Clé de vissage
												Initiale F <sub>1</sub> en N	Finale F <sub>2</sub> en N	
03094-01105	03094-02105	1	5	M10 x 1,0	21	47	24	18	5	17	1,3	5	12	03094-91
03094-01206	03094-02206	2	6	M12 x 1,5	25	56	28	22	6	19	1,8	6	14	03094-92
03094-01308	03094-02308	3	8	M16 x 1,5	33	74	36	30	8	24	2,3	15	35	03094-93
03094-01410	03094-02410	4	10	M20 x 1,5	33	80	40	30	10	30	2,8	15	40	03094-94



**Finition: Inox, doigt d'indexage non traité**

Référence Forme G	Référence Forme H	Taille	D	D <sub>1</sub>	D <sub>2</sub>	L	L <sub>1</sub>	L <sub>2</sub>	H	SW	F x 30°	Force du ressort		Référence Clé de vissage
												Initiale F <sub>1</sub> en N	Finale F <sub>2</sub> en N	
03094-11105	03094-12105	1	5	M10 x 1,0	21	47	24	18	5	17	1,3	5	12	03094-91
03094-11206	03094-12206	2	6	M12 x 1,5	25	56	28	22	6	19	1,8	6	14	03094-92
03094-11308	03094-12308	3	8	M16 x 1,5	33	74	36	30	8	24	2,3	15	35	03094-93
03094-11410	03094-12410	4	10	M20 x 1,5	33	80	40	30	10	30	2,8	15	40	03094-94