



Matière:

- Finition acier, doigt traité:
Classe de résistance: 5.8.
 - Finition Inox, doigt traité:
Corps: X 10 CrNiS 18 9 = 1.4305.
Doigt: X 46 Cr 13 = 1.4034.
 - Finition Inox, doigt non traité:
Corps: X 10 CrNiS 18 9 = 1.4305.
Doigt: X 10 CrNiS 18 9 = 1.4305.
- Bouton de manoeuvre polyamide gris foncé.

Finition:

- Acier bruni:
Doigt traité, bruni, rectifié.
- Inox naturel:
Doigt traité et rectifié.
- Inox naturel:
Doigt non traité, rectifié.

Exemple de commande:

nlm 03093-01410

Nota:

Après déverrouillage du doigt d'indexage, une autre position peut-être obtenue. Pour visser le doigt d'indexage, un clé de vissage peut être fournie. Cet accessoire se place sur le corps de manière à ce que les goupilles s'encliquettent dans les fentes.

Finitions spéciales sur demande.

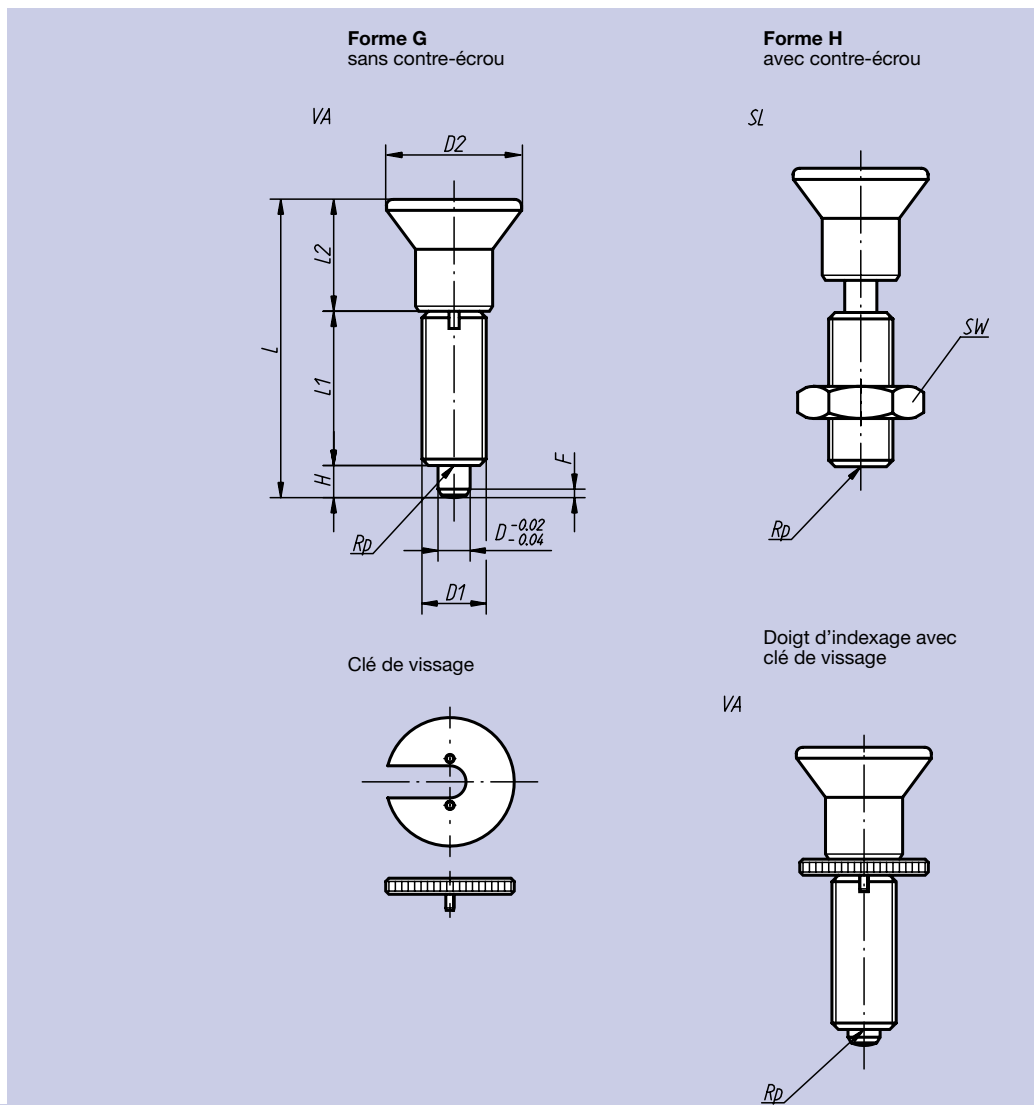

Finition: Acier, doigt d'indexage traité

Référence Forme G	Référence Forme H	Taille	D	D ₁	D ₂	L	L ₁	L ₂	H	SW	F x 30°	Force du ressort		Référence Clé de vissage
												Initiale F ₁ en N	Finale F ₂ en N	
03093-1105	03093-2105	1	5	M10 x 1,0	21	43,5	24	14,5	5	17	1,3	5	12	03094-91
03093-1206	03093-2206	2	6	M12 x 1,5	25	51,7	28	17,7	6	19	1,8	6	14	03094-92
03093-1308	03093-2308	3	8	M16 x 1,5	33	68,0	36	24,0	8	24	2,3	15	35	03094-93
03093-1410	03093-2410	4	10	M20 x 1,5	33	74,0	40	24,0	10	30	2,8	15	40	03094-94

Finition: Inox, doigt d'indexage traité

Référence Forme G	Référence Forme H	Taille	D	D ₁	D ₂	L	L ₁	L ₂	H	SW	F x 30°	Force du ressort		Référence Clé de vissage
												Initiale F ₁ en N	Finale F ₂ en N	
03093-01105	03093-02105	1	5	M10 x 1,0	21	43,5	24	14,5	5	17	1,3	5	12	03094-91
03093-01206	03093-02206	2	6	M12 x 1,5	25	51,7	28	17,7	6	19	1,8	6	14	03094-92
03093-01308	03093-02308	3	8	M16 x 1,5	33	68,0	36	24,0	8	24	2,3	15	35	03094-93
03093-01410	03093-02410	4	10	M20 x 1,5	33	74,0	40	24,0	10	30	2,8	15	40	03094-94

Finition: Inox, doigt d'indexage non traité

Référence Forme G	Référence Forme H	Taille	D	D ₁	D ₂	L	L ₁	L ₂	H	SW	F x 30°	Force du ressort		Référence Clé de vissage
												Initiale F ₁ en N	Finale F ₂ en N	
03093-11105	03093-12105	1	5	M10 x 1,0	21	43,5	24	14,5	5	17	1,3	5	12	03094-91
03093-11206	03093-12206	2	6	M12 x 1,5	25	51,7	28	17,7	6	19	1,8	6	14	03094-92
03093-11308	03093-12308	3	8	M16 x 1,5	33	68,0	36	24,0	8	24	2,3	15	35	03094-93
03093-11410	03093-12410	4	10	M20 x 1,5	33	74,0	40	24,0	10	30	2,8	15	40	03094-94