



Matière:

Acier.

Finition:

Bruni, rectifié.

Exemple de commande:

nlm 02360-006

Nota:

Le support anti-vibrant facilite les opérations de fraisage, de perçage, de dressage et de rectification; il empêche les vibrations.

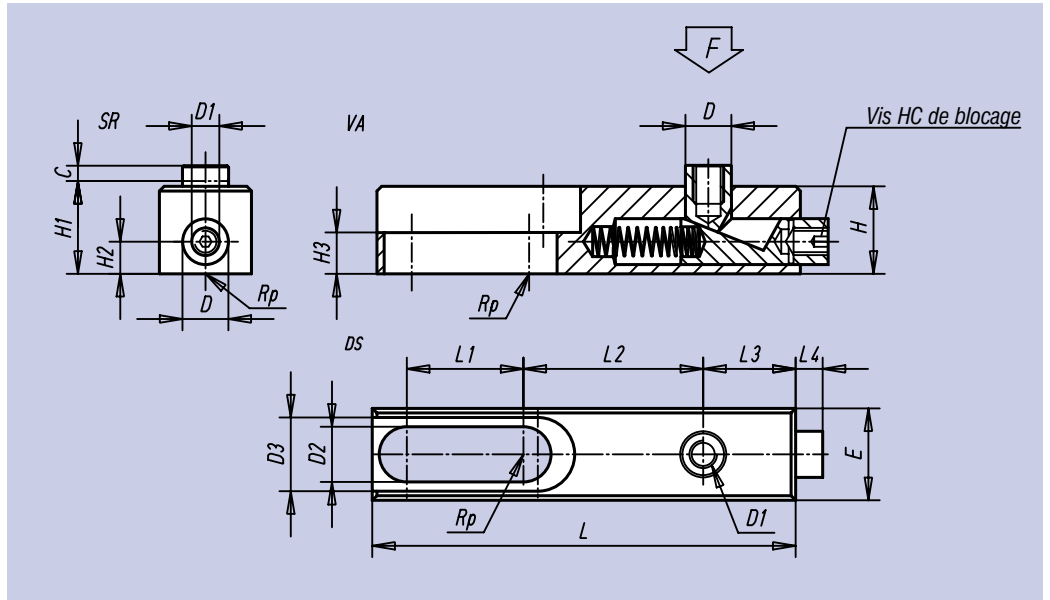

Référence	C	D	D ₁	D ₂	D ₃	E	H	H ₁	H ₂	H ₃	L	L ₁	L ₂	L ₃	L ₄	F kN	kg
02360-006	4	10	M 6	8,2	16,2	20	19	19,5	7	9	92	25,5	39	20	6	3	0,2
02360-010	6	16	M10	12,5	24,4	30	28	31,0	10	10	149	44,0	61	32	11	15	0,6
02360-016	11	26	M16	19,0	35,0	50	50	51,0	18	22	228	61,0	98	52	20	35	2,1



Matière:

Acier.

Finition:

Cémenté et trempé, bruni, rectifié.

Exemple de commande:

nlm 02380-150

Nota:

Le support anti-vibrant facilite les opérations de fraisage, de perçage, de dressage et de rectification, il empêche les vibrations. Il assure une stabilisation rapide et exacte de la pièce, sans nécessiter de prise en sous-face de la pièce. La tête d'appui vient contre la pièce, la force du ressort, limitée, n'écrase pas la pièce. Le taraudage de la tête d'appui reçoit des tiges filetées de toutes sortes, permettant d'adapter librement la hauteur d'appui.

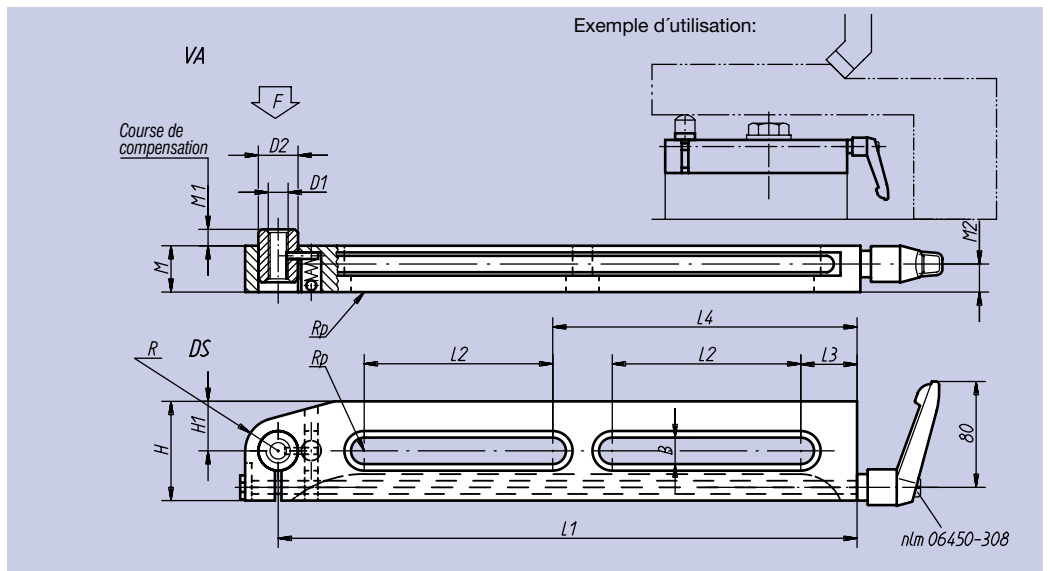

Référence	L ₁	L ₂	L ₃	L ₄	B	H	H ₁	D ₁	D ₂	M	M ₁	M ₂	R	F (N)	kg
02380-75*	75	35	13	-	8,5	30	10	M 8	13	19,5	3	11,5	10	500	0,255
02380-150*	150	90	20	-	13,0	50	25	M10	20	24,0	6	14,0	15	2500	1,200
02380-170*	170	100	25	-	17,0	60	20	M16	26	34,0	11	21,5	-	5000	2,400
02380-300	300	100	30	160	13,0	50	25	M10	20	24,0	6	14,0	15	2500	2,130

* Les modèles de supports anti-vibrants réf. nlm 02380-75, nlm 02380-150 et nlm 02380-170 ne possèdent qu'une seule rainure.