



**Matière:**  
Support: acier traité.  
Bille: acier cémenté trempé.  
XC 10.

**Finition:**  
Bruni.  
Support: trempé.  
Bille: traité.  
Dureté:(50 - 55 HRC).

**Exemple de commande:**  
nlm 02080-106

**Nota:**  
Les supports à bille oscillante servent de butées et d'appuis. Ils peuvent également s'intégrer dans des éléments de serrage ou d'appui standard, voir p. ex.  
nlm 02330  
nlm 02350  
nlm 04430

**Bille à protection anti-retournement intégrée.**

**Forme C**  
A embout fileté,  
bille avec plat rectifié

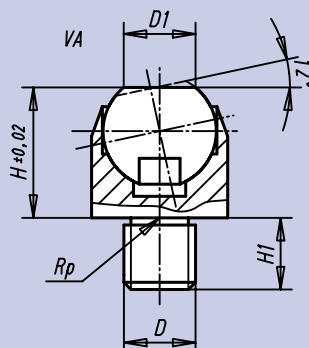

**Forme F**  
A embout fileté,  
bille avec picots

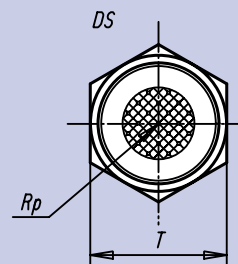
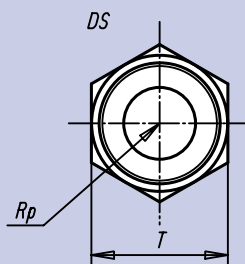
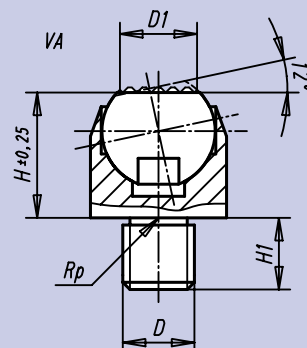

Référence Forme C	Forme F	D	D <sub>1</sub>	H	H <sub>1</sub>	Bille Ø	T	Charge admissible kN. max (contraintes statiques uniquement)	kg
02080-106	02080-306	M 6	6,7	13	6	10	13	10	0,015
02080-108	02080-308	M 8	6,7	13	8	10	13	10	0,020
02080-110	02080-310	M10	10,0	18	10	16	19	25	0,035
02080-112	02080-312	M12	10,0	18	12	16	19	25	0,045
02080-116	02080-316	M16	20,0	27	16	25	30	90	0,160
02080-120	02080-320	M20	20,0	27	20	25	30	90	0,180