



**Matière:**  
Fonte grise EN GJL 250.

**Finition:**  
Faces d'appui rectifiées.

**Exemple de commande:**  
nlm 01127-005060

**Nota:**  
Le positionnement des plaques de base s'effectue à l'aide de vis calibrées, réf. nlm 07533-12055, qui viennent se loger dans les trous de positionnement alésés. Les trous lamés pour vis CHC, DIN 912 servent à la fixation.

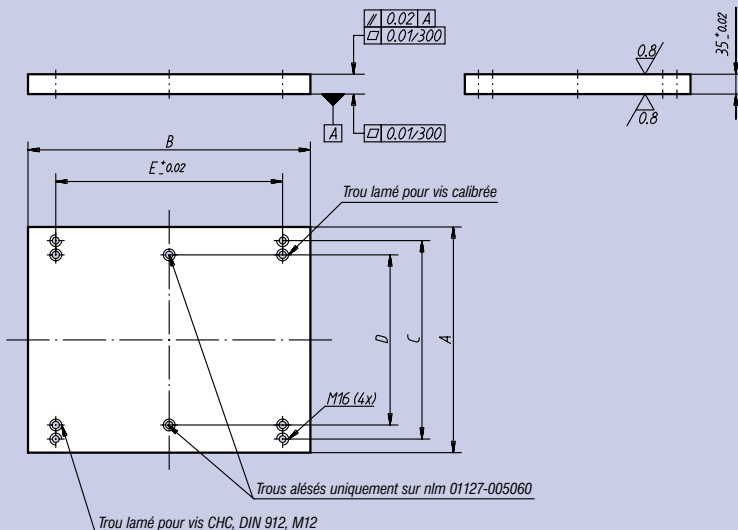

Référence	A	B	C	D	E	Vis calibrée assortie, réf. nlm	kg
01127-003040	298	398	250	200	300	07533-12055	31
01127-004050	398	498	350	300	400	07533-12055	51
01127-005060	498	598	450	400	500	07533-12055	77



**Matière:**  
Acier (XC 42), classe de résistance 1.1730.

**Finition:**  
Surfaces usinées.

**Exemple de commande:**  
nlm 01130-04 x 500  
(Prière d'indiquer la cote L)

**Nota:**  
Nos larges plats en acier conviennent tout particulièrement pour la construction d'éléments de base pour montages et outillages mécaniques. La cote de longueur L est obtenue par sciage; aussi, le produit est systématiquement livré en surlongueur.

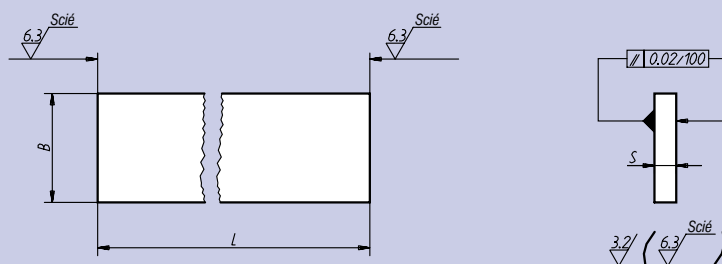

Référence	L = Longueur				B <sup>+0,4</sup>	S <sup>+0,25</sup>	kg/100
01130-01 x	1000	750	500	250	40	8	0,251
01130-02 x	1000	750	500	250	50	10	0,393
01130-03 x	1000	750	500	250	63	12	0,593
01130-04 x	1000	750	500	250	80	16	1,005
01130-05 x	1000	750	500	250	100	16	1,256
01130-06 x	1000	750	500	250	100	20	1,570
01130-07 x	1000	750	500	250	125	25	2,453
01130-08 x	1000	750	500	250	150	25	2,944
01130-09 x	1000	750	500	250	160	32	4,019
01130-10 x	1000	750	500	250	200	32	5,024
01130-11 x	1000	750	500	250	300	40	9,420
01130-13 x	1000	750	500	250	500	50	20,210